

ПОЕЗД НА МАГНИТНОЙ ПОДУШКЕ

РОДИТЕЛЯМ: перед использованием прочтите инструкцию полностью.

ПРЕДУПРЕЖДЕНИЕ:
ОПАСНОСТЬ УДУШЬЯ - мелкие детали.
Не предназначено для детей младше 3 лет.

ВОПРОСЫ И КОММЕНТАРИИ
Мы дорожим нашими клиентами, поэтому нам важно, чтобы Вы остались довольны этим продуктом. Если у Вас есть вопросы или замечания, Вы можете связаться с отделом по маркетинговой поддержке по Email: infodesk@4M-IND.com, факс (852) 25911566, тел. (852) 28936241, веб-сайт: WWW.4M-IND.COM

А. МЕРЫ ПРЕДОСТОРОЖНОСТИ:

1. Перед сборкой модели внимательно прочтите данную инструкцию.
2. При сборке требуются помощь и контроль взрослых.
3. Данный продукт предназначен для детей от 8 лет.
4. Данный набор и готовая продукция содержат мелкие детали, которые при неправильном использовании могут вызвать удушье. Не давать детям младше 3 лет.
5. Используйте магниты с осторожностью. Магниты могут повредить электрические устройства, такие как телевизор или монитор компьютера. Они также могут повредить аудио- и видеопленку, банковские карты и дискеты; держите магниты вдали от данных предметов. Никогда не держите магниты вблизи кардиостимуляторов и слуховых аппаратов. Магниты всегда следует использовать под контролем взрослых.
6. Магниты, содержащиеся в данном наборе, достаточно сильные и могут быстро притянуться друг к другу. Во избежание травм не кладите пальцы между магнитами.

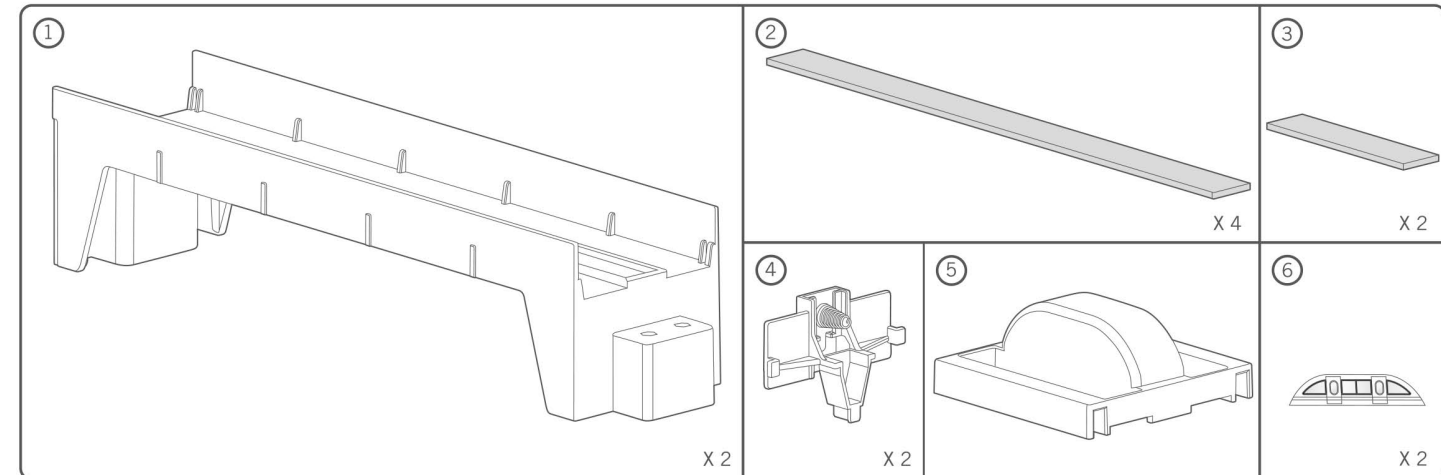

В. СОДЕРЖИМОЕ:

Часть 1: Опоры трека (2 шт.), Часть 2: Длинные магнитные ленты (4 шт.), Часть 3: Короткие магнитные ленты (2 шт.), Часть 4: Концы трека с пружинами (2 шт.), Часть 5: Корпус поезда (1 шт.), Часть 6: Наклейки (2 шт.), Подробная инструкция. (Длина в собранном виде - около 43 см.)

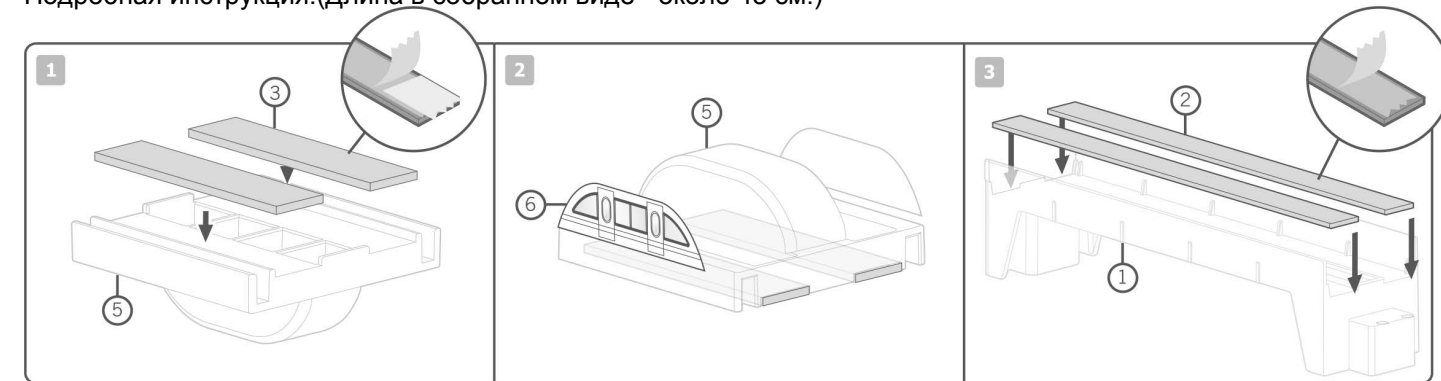

С. СБОРКА:

1. Снимите защитную пленку с одной из коротких магнитных лент. Аккуратно закрепите магнитную ленту в нижней части корпуса поезда. То же самое сделайте с другой короткой лентой.
2. По бокам поезда приклейте наклейки. Поезд готов.
3. Снимите защитную пленку с одной из длинных магнитных лент. Аккуратно закрепите магнитную ленту на одной из опор. Убедитесь, что края магнитной ленты вошли в предназначенные для нее пазы опоры. Закрепите на той же опоре еще одну магнитную ленту. Затем таким же способом закрепите магнитные ленты на другой опоре.

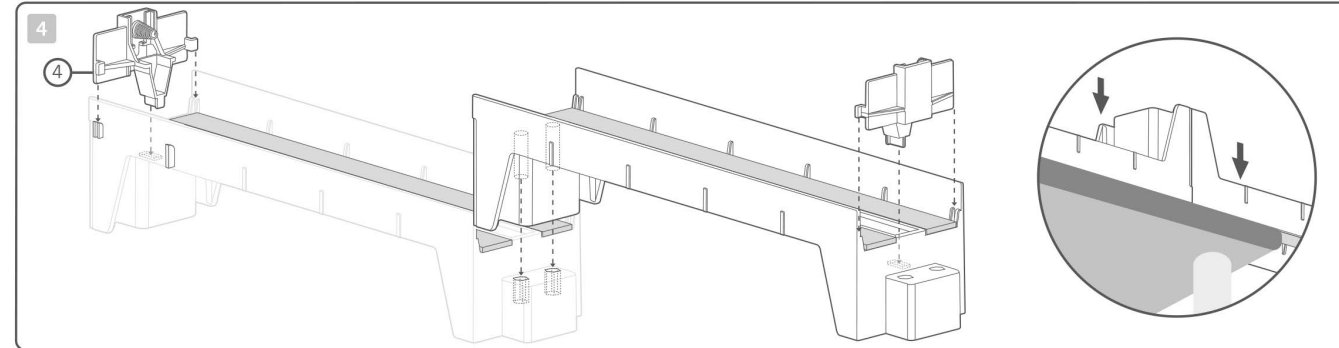

4. Теперь соедините две опоры трека вместе. Убедитесь, что магнитные ленты образуют единую линию трека, для этого переверните опоры вверх дном (см. рисунок). Теперь соедините концы опор, вставив один в другой. Затем установите концы трека (это детали с пружинами) так, чтобы пружины смотрели вовнутрь, то есть находились над магнитами. Готово! Поезд на магнитной подушке готов начать движение.

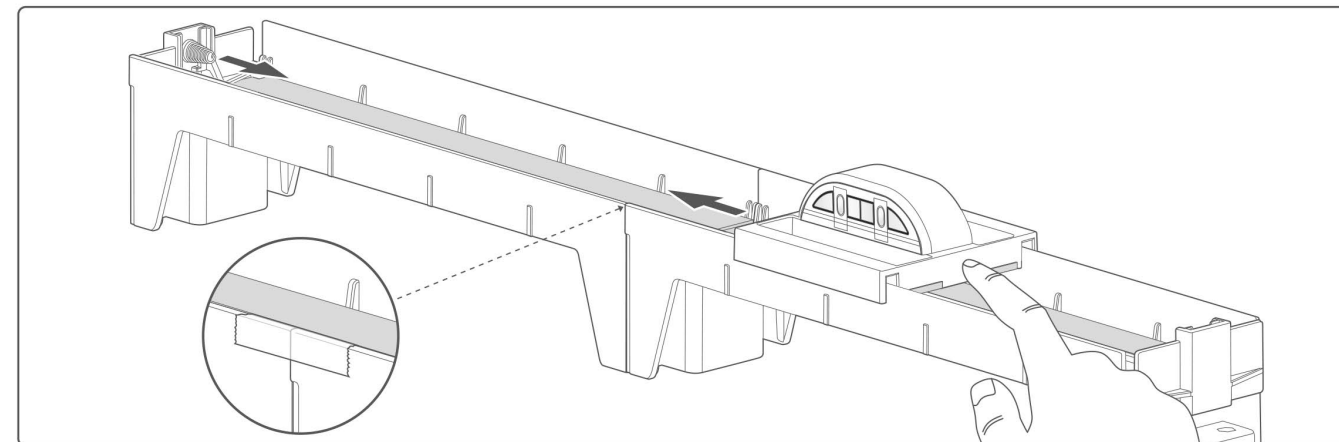

Д. ИСПОЛЬЗОВАНИЕ:

Установите поезд на трек так, чтобы вертикальные борта трека помещались в пазы на корпусе поезда. Когда вы отпустите поезд, он должен свободно перемещаться по треку. Аккуратно подталкивайте поезд вдоль трека. В конце он оттолкнется от пружины и вернется назад.
Подсказка: если поезд не может двигаться мягко, приклейте к стыку опор трека клейкую ленту или смажьте борта трека, чтобы уменьшить трение.
(Примечание: вы можете удлинить пути для поезда, купив новые треки.)

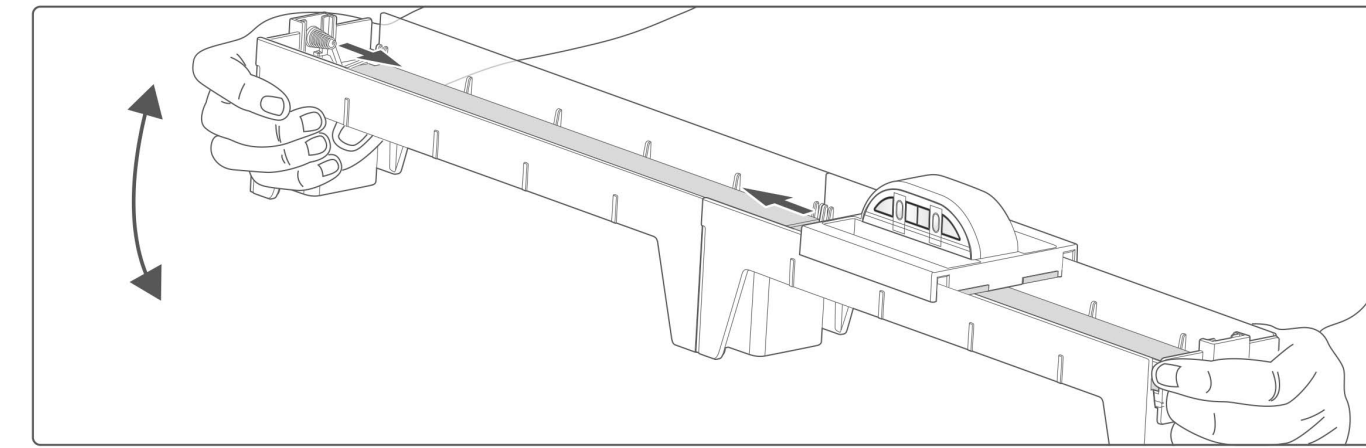

Возьмитесь за концы трека и наклоняйте трек в одну сторону и в другую. Гравитация заставит поезд скользить по треку и отталкиваться от пружин.

Е. КАК ЭТО РАБОТАЕТ:

"Маглев" - это сокращение, оно означает "магнитная левитация". Левитация - это процесс, при котором предмет висит в воздухе. Поезд маглев парит в воздухе благодаря силе магнетизма. Любой магнит имеет два полюса, их называют северным и южным. Полюса магнита взаимодействуют друг с другом: разные полюса притягиваются, а одинаковые - отталкиваются. Это значит, что северный полюс одного магнита притянется к южному полюсу другого, а два северных полюса или два южных оттолкнутся друг от друга.
В вашей модели поезда маглев используются магнитные ленты. Их северный полюс находится на одной стороне, а южный - на другой. Магниты на поезде и на треке расположены так, чтобы одинаковые полюса находились лицом друг к другу и отталкивались. Так поезд удерживается в воздухе над полотном трека.

Ф. ИНТЕРЕСНЫЕ ФАКТЫ:

- Поезда маглев не производят никакого шума, потому что они не касаются трека.
- Поезда маглев не вырабатывают никаких опасных газов, так как работают на электричестве. А электричество можно получать из возобновляемых источников, например от ветряных турбин или с гидроэлектростанций.
- Поскольку между треком и поездом нет трения, поезда маглев очень эффективны и экономят энергию.
- На настоящей магнитной дороге магниты тоже удерживают поезд в воздухе и толкают его вдоль трека (его называют направляющим путем). Направляющий путь состоит из тысяч магнитов, установленных по всей его длине.
- На большинстве магнитных дорог используются электромагниты вместо постоянных. Электромагнит - это магнит, работающий на электричестве, которое пропускают через провод. Электромагнит можно включить, подав на него электричество, или выключить, прекратив подачу.
- Магнитопланы не соприкасаются с направляющим путем, поэтому трение не может замедлить поезд.
- Первый в мире пассажирский магнитоплан появился в 2004 году. Он курсировал между центром Шанхая и Шанхайским аэропортом с максимальной скоростью 430 км/ч, проезжая расстояние в 30 км всего за 8 минут.
- В 2015 г. японский экспериментальный магнитоплан достиг скорости 603 км/ч. Направляющий путь этого поезда работает на особых сверхпроводящих электромагнитах. Чтобы электричество по нему бежало быстрее, его температура поддерживается на очень низком уровне.
- К 2027 г. планируется соединить Токио и Нагоя магнитной железной дорогой. Суперскоростные поезда будут проезжать расстояние в 286 км за 40 минут.
- Некоторые магнитные железные дороги оснащены сверхпроводящими магнитами, которым нужно крайне мало энергии, потому что электричество течет по ним очень легко.